

Shout 110 B

BASS AMPLIFIER

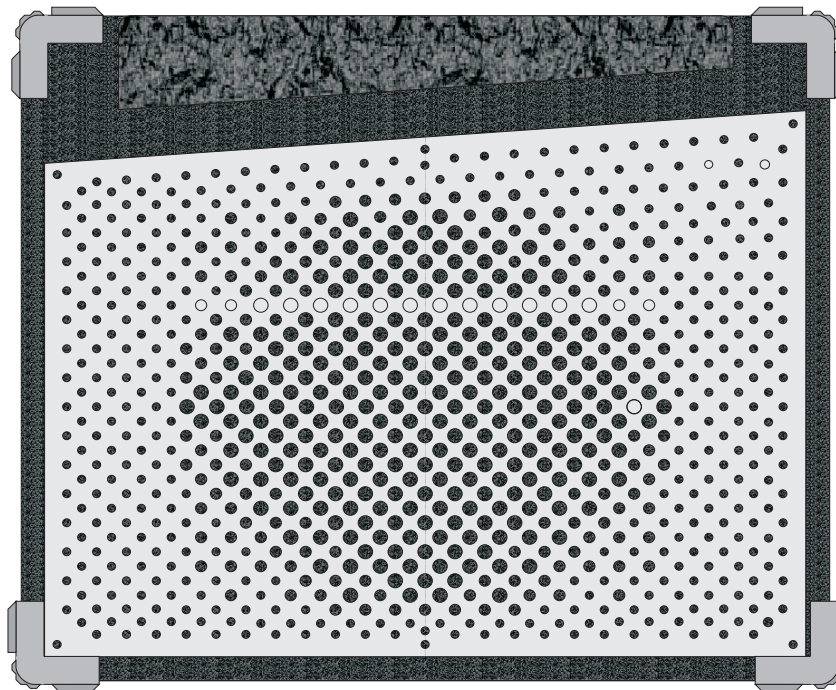

Este amplificador para contra-baixo foi desenvolvido para aqueles que buscam eficiência, portabilidade e nitidez de resposta.

O pré-amplificador é composto por controles de equalização paramétrico para os médios; os controles bright, presence e bass/treble ativos, possibilitando destacar os mais diferentes timbres do instrumento.

**Para se obter o melhor resultado deste produto,
aconselhamos a ler atentamente este manual.**

1.- APRESENTAÇÃO

1.1- PAINEL FRONTAL

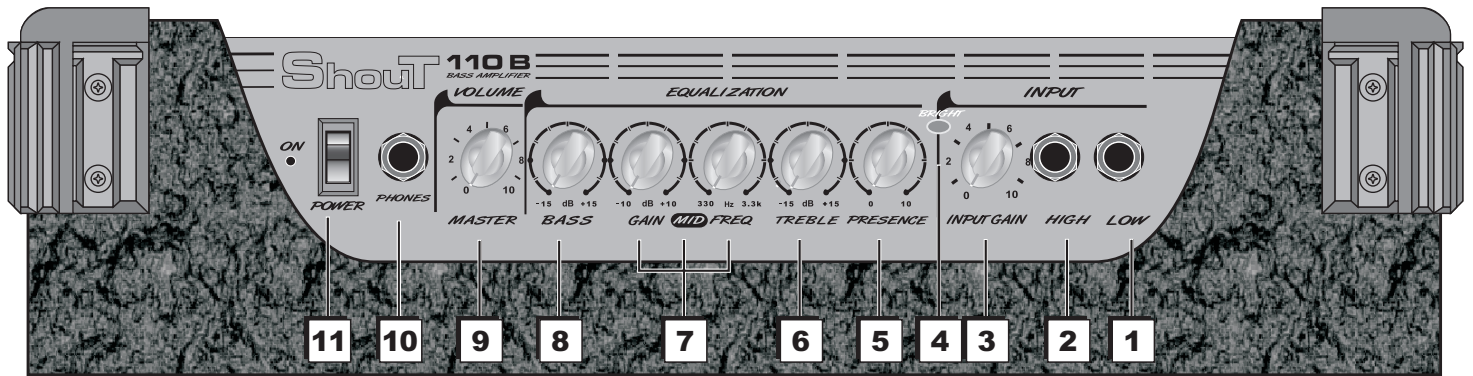

1 LOW

Entrada alta sensibilidade para receber sinais de instrumentos com baixo nível de saída, por exemplo, os captadores passivos para guitarra.

2 HIGH

Entrada para instrumentos que liberam alto nível de sinal como, por exemplo, guitarras pré-amplificadas.

3 GAIN

Ajusta a sensibilidade de entrada conforme o nível de sinal liberado pelo instrumento.

4 BRIGHT

Esta chave quando na posição ON reforça a resposta em 15dB em torno de 8KHz e atenua 3dB em 800Hz.

5 PRESENCE

Através deste controle é possível “colorir” a resposta de frequência aplicando reforço entre 5KHz e 20KHz e atenuação em 800Hz.

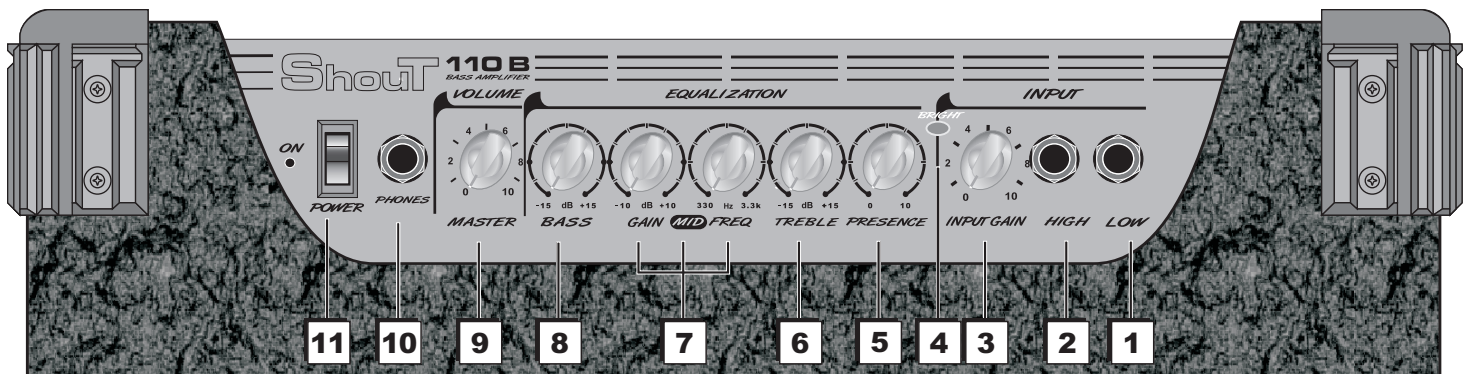

6 TREBLE

Permite reforçar ou atenuar os sinais de alta frequência em até 15dB. A frequência central de atuação deste controle é de 10 kHz.

7 MID (FREQ; LEVEL)

Estes dois controles formam um controle de equalização paramétrico. Através do controle frequência (**FREQ**) ajusta-se o ponto de atuação e pelo controle **LEVEL** determina-se o nível de reforço ou atenuação desejado.

8 BASS

Permite reforçar ou atenuar os sinais de baixa frequência em até 15dB. A frequência central de atuação deste controle é de 80Hz.

9 MASTER

Ajusta o nível de sinal global do aparelho (volume).

10 PHONES

Saída para fones de ouvido.

11 POWER

Chave destinada a ligar e desligar o aparelho.

1.2- PAINEL TRASEIRO

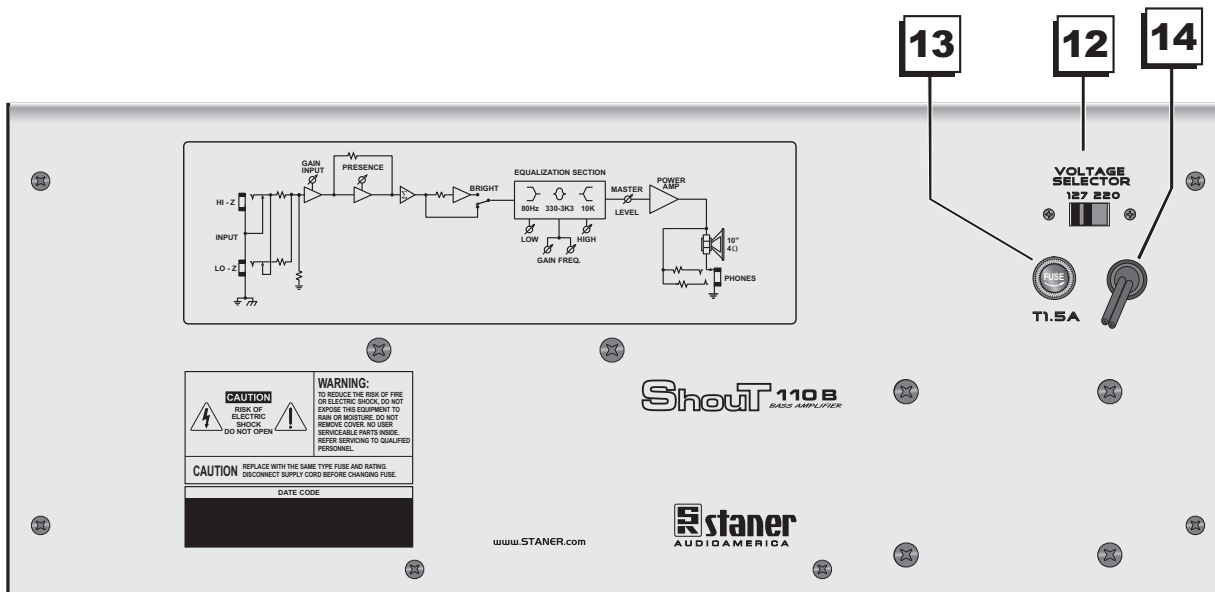

12 VOLTAGE SELECTOR

Chave seletora de tensão (127/220Vac). Deve ser posicionada conforme a tensão da rede local.

13 FUSE

Porta-fusível. Contém um fusível 1,5A.

14 CABO DE FORÇA

Cabo destinado a conectar o aparelho à rede elétrica.

2.- MANUSEIO

2.1- EXEMPLOS

Veja a seguir exemplos de uso do amplificador para contra-baixo Shout 110B

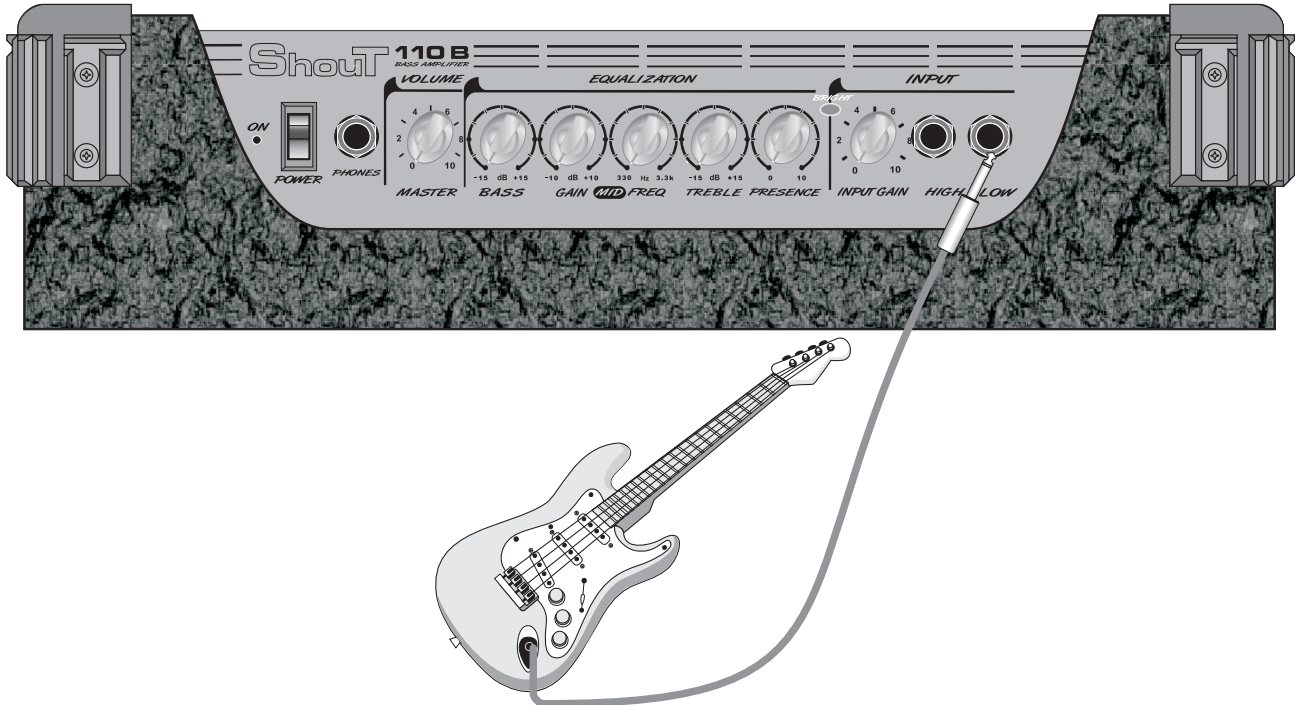

Exemplo 1: Conexão de contra-baixo a entrada LOW.

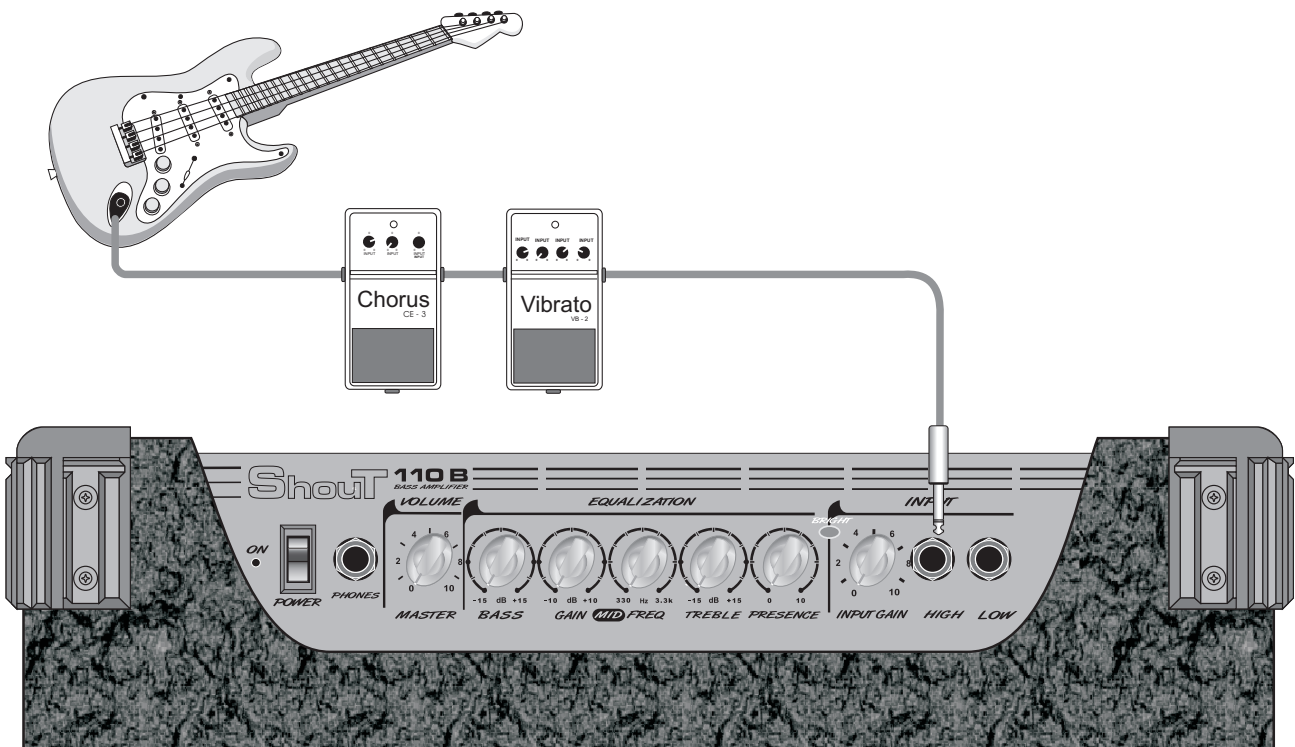

Exemplo 2: Conexão de contra-baixo com pedais a entrada HIGH.

Diagrama de blocos

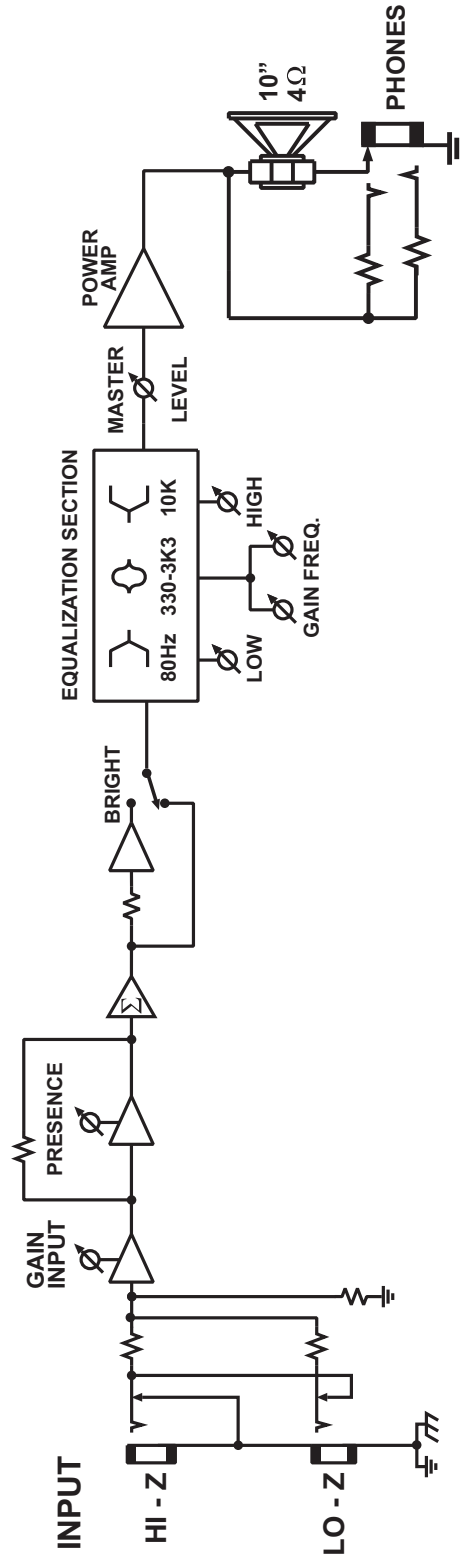

3.- CARACTERÍSTICAS TÉCNICAS

3.1- ESPECIFICAÇÕES ELETRO-ELETRÔNICAS

Potência:	90 watts
Alto-falante:	Eros 10" 4Ω
Impedância de entrada:	HIGH= 600K; LOW= 100K
Sensibilidade de entrada:	LOW= 56 mV; HIGH= 28 mV
Equalizações:	LOW= ±15 dB @ 80 Hz
	MID= ±10 dB (330~3300Hz)
	HIGH= ±15 dB @ 10 kHz
Alimentação:	127/220 volts
Consumo máximo:	110 watts

3.2- ESPECIFICAÇÕES FÍSICAS

PESO APROXIMADO (sem embalagem): 14,2 kg

DIMENSÕES:

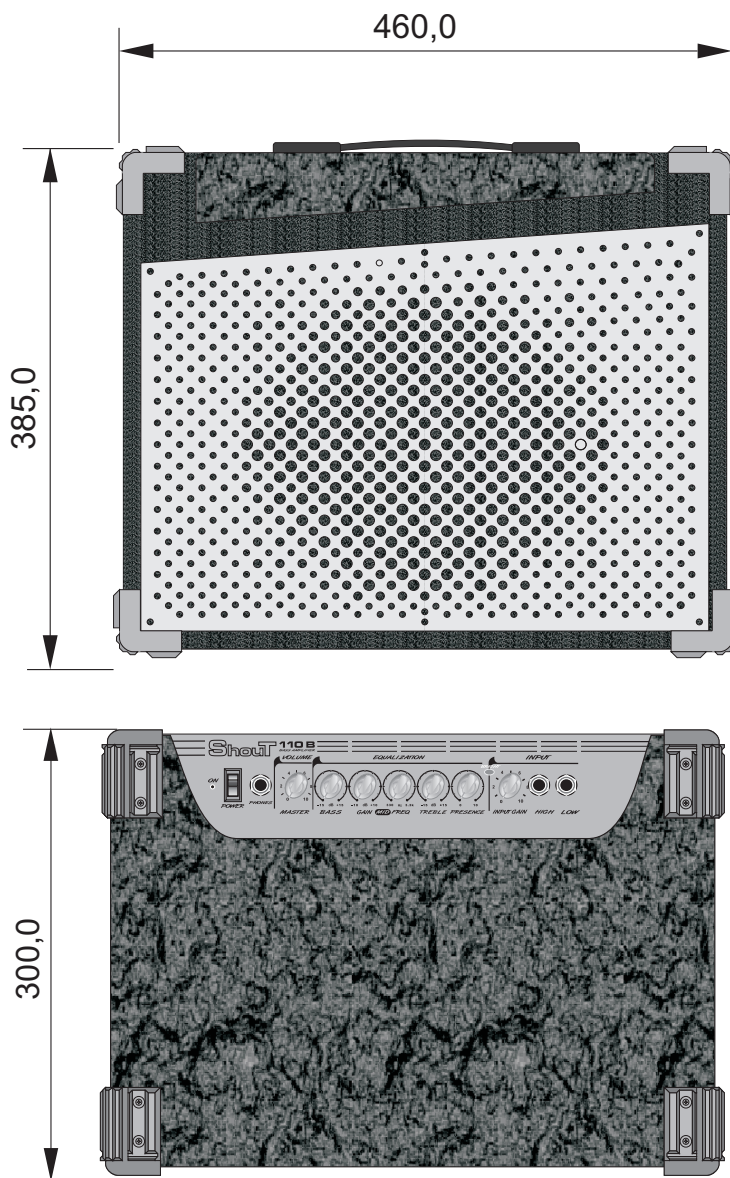

Medidas em mm

230-257-011

Nota: As informações contidas neste manual estão sujeitas a modificações sem aviso prévio.